

# NOTICE D'INSTRUCTIONS

## *Machine de lavage MDL-500 Connect*



Noti: originale

## Table des matières

1.	Introduction.....	3
2.	Fiche machine.....	4
2.1.	Encombrement :.....	4
2.2.	Caractéristiques :.....	4
2.3.	Manutention :.....	5
2.4.	Essai et examen initial avant-première utilisation.....	5
3.	Fonctionnement.....	6
3.1.	Indentification :.....	6
3.2.	Mode de marche :.....	<b>Erreur ! Signet non défini.</b>
3.3.	Dangers.....	11

Notice Originale

# 1. Introduction

Cette notice d'instructions est destinée à l'utilisateur et à l'agent de maintenance.

Cette notice d'instructions est une partie intégrante de la machine. Elle doit être lue avec attention avant de l'utiliser car elle fournit des instructions importantes sur la sécurité d'installation, de l'emploi et de l'entretien.

Pour votre sécurité, il est en très important que vous lisiez et observiez toutes les recommandations sur la machine et dans cette notice d'instructions.

Les recommandations doivent être strictement suivies à tout moment lors de l'emploi et de l'entretien de la machine. Un manquement au suivi des guides et avertissements de sécurité de la notice d'instructions et sur la machines et / ou une utilisation différente de celle préconisée dans la notice d'instructions peut entraîner une défaillance de la machine et / ou des blessures.

Veillez conserver cette notice d'instructions avec la machine ou dans un endroit facilement accessible à tout moment pour vous y référer ultérieurement. Assurez-vous que tout le personnel impliqué dans l'utilisation de cette machine puisse la consulter.

Utiliser toujours des composants et pièces fournies par FOTIA D.M.T. Le remplacement de composants ou de pièces autres que FOTIA D.M.T. peut entraîner une détérioration de la machine et mettre l'opérateur en danger.

## 2. Fiche machine

### 2.1. Encombrement :

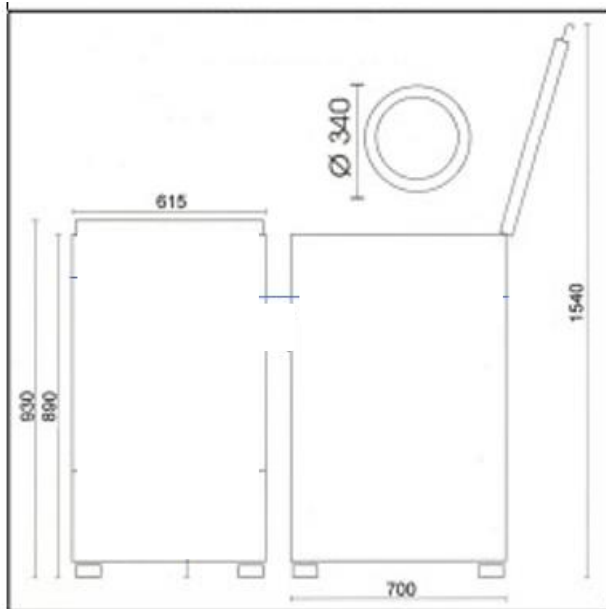

**A** = Sortie électrique câble    **B** = Vidange eau    **C** = Sortie tuyau d'eau

**D** = Tuyaux pompes dosseuses pour produits lessiviels et rinçage

### 2.2. Caractéristiques :

Dimensions (mm)	615x700x930(1540)		Pompe Péristaltique	
Poids (Kg)	90		Lavage	5.8L/H
Tension (U)	400V (3P+N+T)		96.6 ml/min	1.61 ml/sec
Puissance (W)	5800		Rinçage	2 L/H
Fréquence (Hz)	50		33.3 ml / min	0.55 ml / sec

L'équipement doit être raccordé sur un départ en 16 ampère triphasé avec neutre protégé par un disjoncteur différentiel 30Ma si fiche/prise.

300 mA si raccordement type « boîte de dérivation ».

### 2.3. Manutention :

La manutention doit être réalisée à l'aide d'un transpalette ou d'un chariot élévateur.

Attention à bien prendre la machine de part en part et au centre.

Bien penser à protéger la machine avant la manutention.

### 2.4. Essai et examen initial avant-première utilisation :

Vérifier que l'appareil soit stable.

Vérifier que l'alimentation et l'évacuation en eau soient bien raccordée à l'appareil.

Vérifier que l'alimentation électrique soit correctement raccordée.

Contrôler la présence de fuite d'eau ou d'air.

S'assurer que l'appareil soit bien raccordé en eau avant tout démarrage de l'appareil.

Notice Originale

## 3. Fonctionnement

---

### 3.1. Identification :

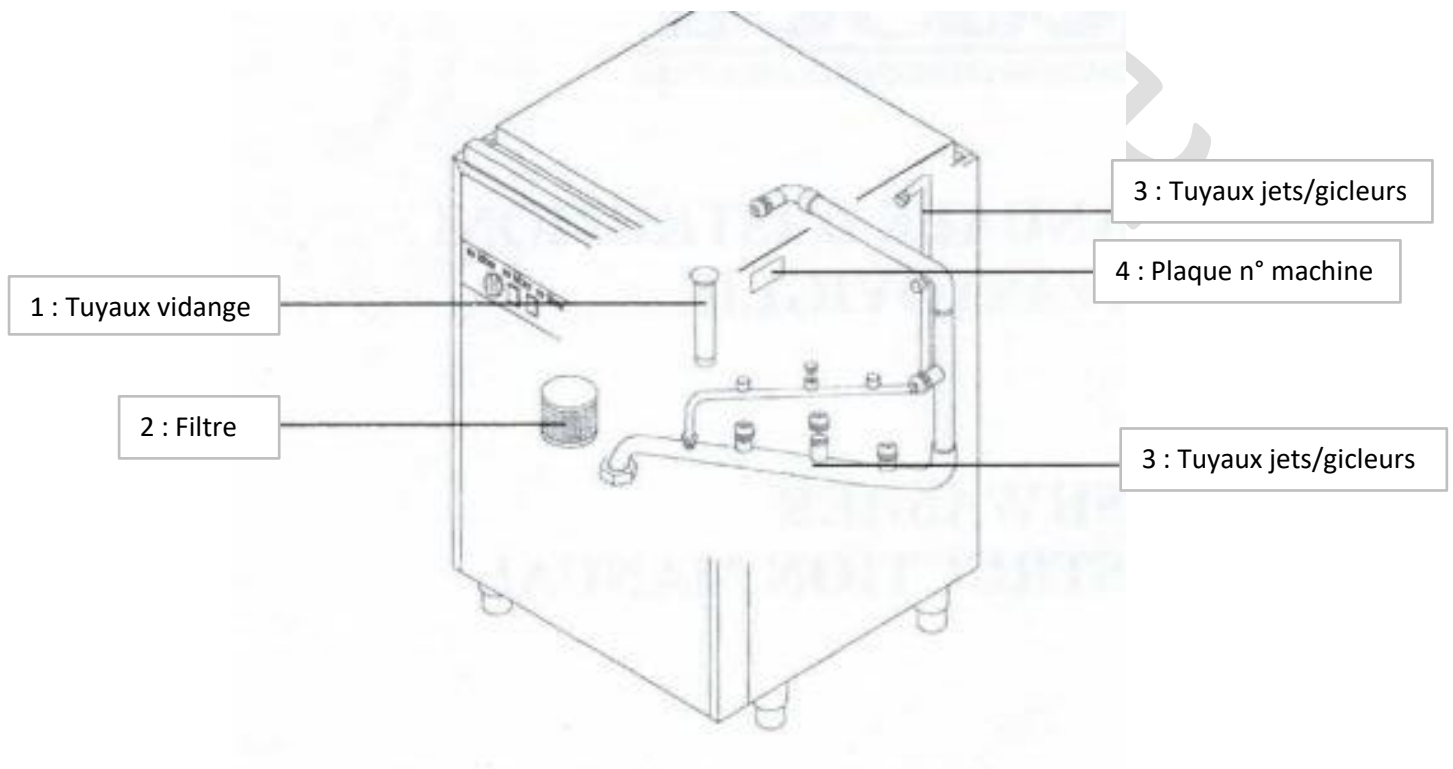

Notice

### 3.2 Mode de marche

#### 1 étape : Mettre en marche la machine

Appuyer sur le bouton vert afin d'allumer la machine.



#### 2-ème étape : Attendre l'écran d'accueil

L'écran s'allume un fond bleu et le logo FotioZone apparait, il vous suffit de cliquer dessus pour que l'écran principal s'affiche

Explication de l'écran :

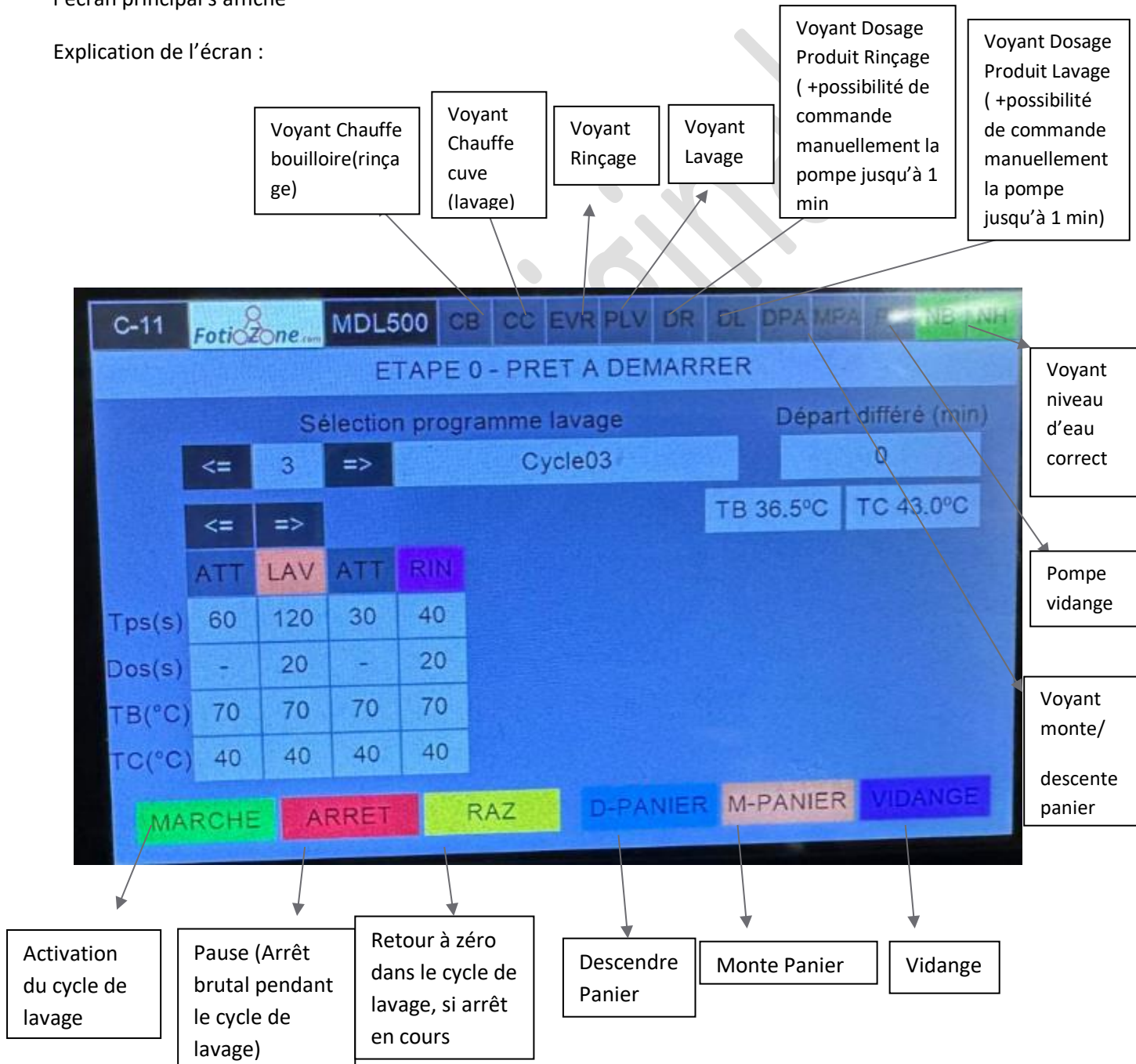

### 3-ème étape : Programmer un cycle (création d'un programme)



ETAPE 0 - PRET A DEMARRER

Sélection programme lavage

Départ différé (min)

<=> 3 =>< Cycle03

0

TB 36.5°C TC 43.0°C

	ATT	LAV	ATT	RIN
Tps(s)	60	120	30	40
Dos(s)	-	20	-	20
TB(°C)	70	70	70	70
TC(°C)	40	40	40	40

MARCHE
ARRET
RAZ
D-PANIER
M-PANIER
VIDANGE

Vous sélectionnez le numéro du cycle

En cliquant sur le rectangle vous pouvez renommer le cycle

Programmation d'un départ différé en minutes

Temps de l'étape en secondes

Dosage du produit lessiviel ou de rinçage

T°C de rinçage

T°C de la cuve de lavage

Ici vous sélectionnez les étapes de votre cycle

**Chaque modification de cycle est enregistrée dans la recette Active**



Par exemple :

- Ajout d'une étape
- Suppression d'une étape
- Ici on a laissé 60 secondes d'attente avant le départ du cycle pour préchauffer la machine
- Ensuite en faisant 1 clic sur le bouton ATT, on passe en mode LAV, ici pendant 120 secondes pour laver dont 20 secondes de produit
- Ensuite en faisant 2 clics sur le bouton ATT, on passe en mode rinçage, ici pendant 30 secondes dont 20 secondes de produit

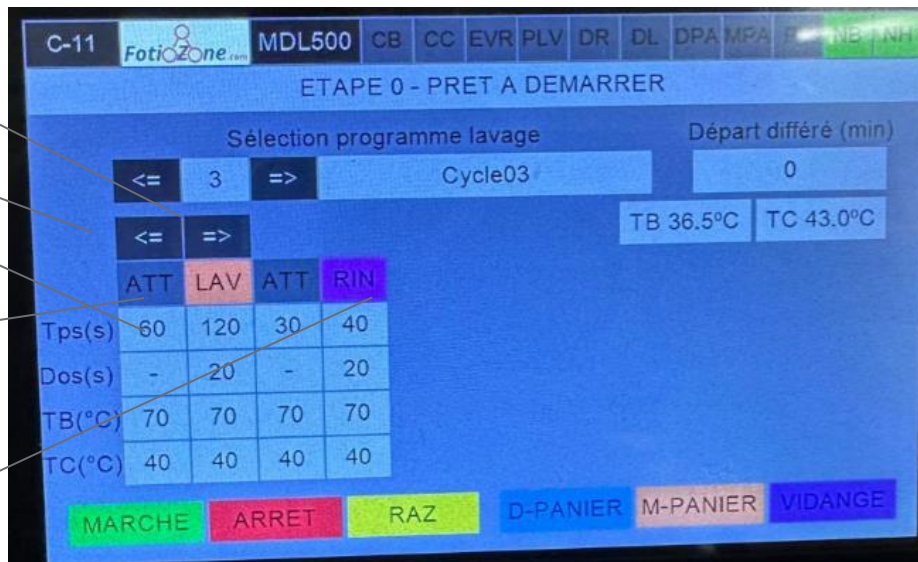

On peut moduler le cycle comme on le souhaite, et ajouter des temps d'attente, de remplissage, de lavage ou de rinçage autant que l'on souhaite

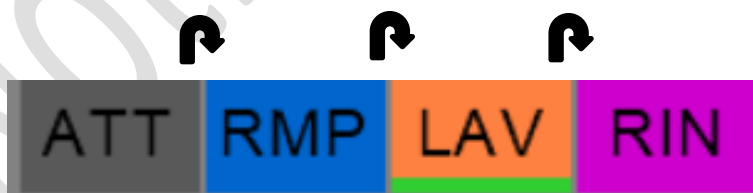

Attente / Remplissage / Lavage / Rinçage

Ensuite il vous suffit de cliquer sur

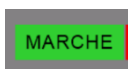

pour démarrer le cycle

**ARRÉT** : PAUSE

**RAZ** : arrêt complet

**4<sup>ème</sup> étape : Suivre le cycle de lavage**

Grâce au trait d'évolution vert vous saurez l'état d'avancement

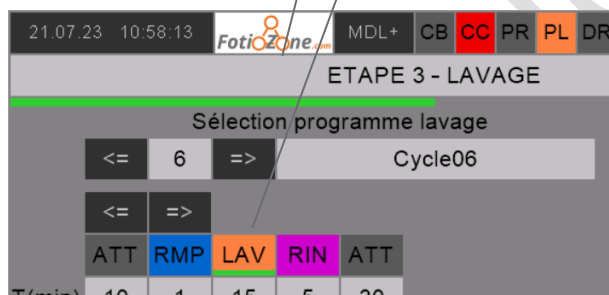

Notice originale

### 3.2. Dangers

Bien que la machine soit sûre, les opérateurs doivent faire attention à éviter toute situation potentiellement dangereuse pour leur sécurité et pour celle d'autrui.



Danger électrique



Danger de pièce en température

Il est interdit d'arroser la machine sous peine de détériorer le matériel électrique.

Ne pas ouvrir la porte en cours de cycle de lavage/rinçage, risque de projections d'eau contaminé et détergente, risque pour les yeux.

Notice Originale

# Certificat de conformité CE

## DECLARATION DE CONFORMITE

Le constructeur soussigné :

**FOTIA-DMT SAS**

**SIEGE / ATELIERS:**

490 rue des Cordes  
ZA de la Corderie  
38110 SAINT CLAIR DE LA TOUR  
France

Représenté par M. FERAUDET Sébastien qui a constitué le dossier,

Déclare que la machine neuve ci-après :

- Désignation : MACHINE DE LAVAGE
- Type : MDL-500
- Date de fabrication : 05/2024
- Numéro : 24-235-2

Est conforme aux dispositifs réglementaires définies par l'annexe I de la directive européenne 2006/42/CE.

Fait à Saint Clair de la Tour, le 22/05/24

Nom et fonction du signataire :

Sébastien FERAUDET, Président



**FOTIA DMT SAS**  
490 rue des cordes, ZA de la Corderie  
38110 Saint-Clair-de-la-Tour  
FRANCE  
Tel +33 4 74 90 38 18

